

Guide d'utilisation

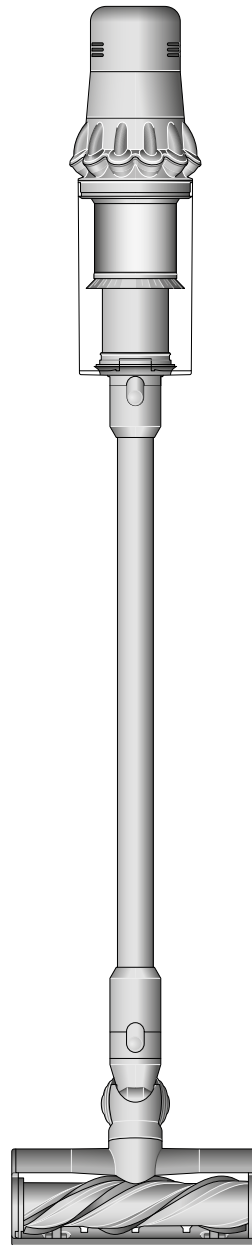

Vue de dessus de l'appareil
Dyson V15 detect, montrant la tête
de l'aspirateur, le tube-rallonge,
le collecteur et le bloc central.

Table des matières

Dans la boîte

Démarrer

L'écran ACL

Charger l'appareil

Changer la batterie encliquetable

Prendre soin des planchers

Vider le collecteur

Nettoyer le collecteur

Dégager les blocages

Laver le filtre

Nettoyer le rouleau de brosse
du Laser Slim Fluffy^{MC}

Dégager les obstructions de la tête
d'aspirateur à couple élevé avec
un peigne anti-enchevêtrement

Nettoyer les accessoires

Dégager les blocages de

l'accessoire torsadé

Entretien votre appareil

Dans la boîte

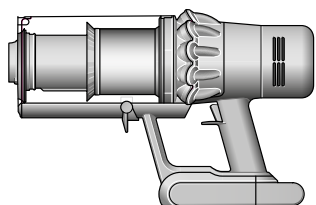

Aspirateur avec batterie encliquetable

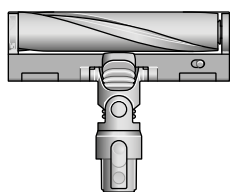

Tête d'aspirateur Laser Slim Fluffy[™]

Un laser orienté avec précision fait apparaître la poussière autrement invisible sur les planchers durs.

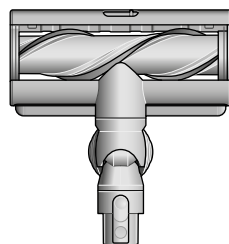

Tête d'aspirateur à couple élevé avec peigne anti-enchevêtrement

La technologie Dyson DLS[™] surveille la résistance du rouleau de brosse et adapte la puissance d'aspiration en fonction des différents types de planchers. Les dents en polycarbonate préviennent tout enchevêtrement autour des soies.

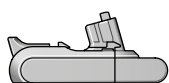

Batterie encliquetable supplémentaire

Des batteries encliquetables supplémentaires sont livrées avec les appareils V15 Detect Absolute et V15 Detect Complete et peuvent aussi être achetées séparément sur <http://www.dysoncanada.ca/fr>



Tube-rallonge



Chargeur

Charge l'aspirateur avec ou sans station.

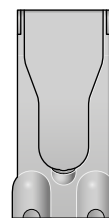

Station murale

Votre aspirateur Dyson glisse dans la station de charge murale, prêt pour le prochain nettoyage.

Certains accessoires pourraient être absents.

Vous pouvez acheter des accessoires supplémentaires au www.dysoncanada.ca/fr



Accessoire combiné

Deux accessoires en un; une buse et une brosse large, faite pour passer rapidement du nettoyage au dépoussiérage de l'auto ou de la maison.



Accessoire pour espaces restreints

Conçu pour un nettoyage précis autour des bords capricieux et dans les espaces étroits et difficiles d'accès.

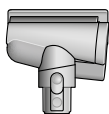

Accessoire torsadé

Le rouleau de brosse conique et anti-enchevêtrement libère et projette les cheveux jusque dans le collecteur. Un nettoyage motorisé pour les petits espaces.



Accessoire à tube léger pour espaces restreints

L'accessoire pour espaces restreints muni d'éclairage à DEL vous permet d'atteindre les espaces sombres et étroits et de voir où vous nettoyez.



Brosse douce d'époussetage

Accessoire niché parmi des soies souples en nylon pour un époussetage doux assisté par aspirateur des surfaces et objets délicats.



Brosse pour saleté tenace

Les soies rigides en nylon délogent la saleté incrustée dans les tapis, les zones passantes et l'intérieur de la voiture.



Attache pour tube-rallonge

S'accroche au tube-rallonge en guise de porte-accessoire.

Démarrer

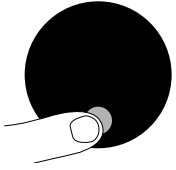

Modes de puissance

Votre appareil comporte trois modes de puissance pour différentes tâches. Le mode de puissance se change rapidement à l'aide d'un seul bouton.



L'écran montre l'appareil réglé en mode Eco avec une batterie pleine en vert, indiquant que ce mode offre la plus grande autonomie de la batterie parmi les trois.

Mode Eco

Autonomie maximale offrant des périodes de nettoyage plus longues dans la maison.



Deux écrans montrant l'appareil réglé en mode Auto et en mode Med avec une batterie bleue indiquant une autonomie de batterie de moyenne durée.

Modes Auto et Med

L'équilibre optimal entre la puissance et l'autonomie. Fixer la tête d'aspirateur ou l'accessoire torsadé pour activer le mode Auto. La puissance d'aspiration s'ajuste automatiquement à la quantité de poussière.



L'écran montre l'appareil réglé en mode Boost avec une batterie rouge, indiquant que ce mode offre l'autonomie de batterie la plus courte parmi les trois.

Mode Boost

Conçu pour un nettoyage intensif ciblé de la saleté incrustée.

Activer et désactiver le laser

Vous pouvez activer et désactiver le laser à l'aide de l'interrupteur coulissant situé sur la tête d'aspirateur.

Laser de classe 1 : sécuritaire pour les humains et les animaux. Éviter de regarder directement le faisceau.

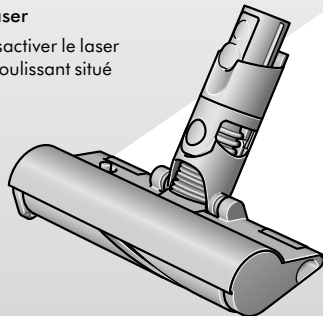

Flèche indiquant l'extrémité du tube-rallonge raccordée à la tête d'aspirateur.

L'écran à l'extrémité du bloc central affiche un graphique illustrant la taille et la quantité de particules de poussière.

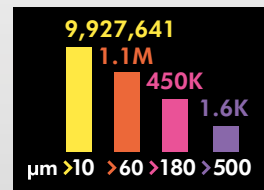

Mesure les particules microscopiques de poussière

Une sonde piézo mesure et compte continuellement les particules microscopiques à l'entrée. Fixer la tête d'aspirateur ou l'accessoire torsadé et passer en mode Auto pour augmenter automatiquement la puissance d'aspiration lorsque nécessaire.

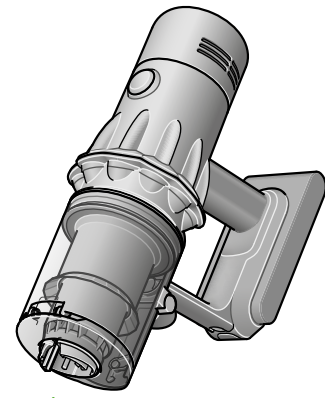

Dessin montrant le raccordement du tube-rallonge sur le bloc central, avec le bouton déclencheur du tube-rallonge aligné avec le haut du bloc central.

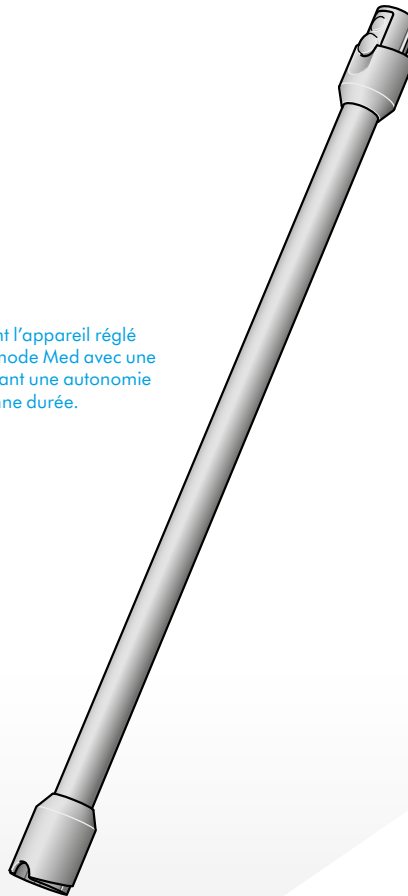

L'écran ACL

L'écran ACL affiche des informations sur la quantité de particules et la performance, notamment le mode de nettoyage sélectionné, l'autonomie restante, l'entretien du filtre et la présence ou non de blocages.

Menu des paramètres

Régler les paramètres de l'appareil à l'aide du bouton. Pour accéder au menu des paramètres, appuyer et maintenir la touche enfoncée jusqu'à ce que le menu apparaisse. Appuyer pour voir défiler les options proposées.

Graphique du compte de particules

Sélectionner cette option pour activer ou désactiver la mesure et le compte de particules. Désactiver la mesure et le compte de particules pour empêcher l'appareil d'ajuster automatiquement la puissance d'aspiration et éteindre le graphique.

L'ajustement automatique pour passer des planchers durs aux tapis se poursuit lorsqu'on utilise la tête d'aspirateur à couple élevé.

Régler la sensibilité de la puissance d'aspiration réactive.

Utiliser le bouton de sélection pour modifier le degré de sensibilité du compte de particules. Cela modifiera la façon dont l'appareil réagit automatiquement aux particules de poussière.

Pour en savoir davantage sur votre appareil et obtenir du soutien, visitez le : www.dysoncanada.ca/fr/support

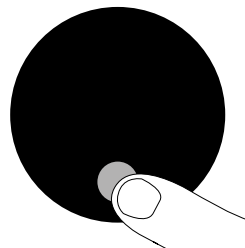

La touche de sélection à l'écran est pressée.

Changer de langue

Pour changer la langue à l'écran, appuyer et maintenir la touche enfoncée jusqu'à ce que la liste des langues apparaisse. Relâcher la touche.

Appuyer pour faire défiler les langues jusqu'à la langue voulue. Appuyer et maintenir la touche enfoncée jusqu'à la fin du décompte.

Une coche verte apparaîtra à l'écran, signifiant que la sélection de langues est complétée.

Pour annuler une sélection, relâcher la touche pendant le décompte.



Deux écrans apparaissent : le premier affiche la liste des langues, puis l'écran avec coche indique que la langue a été changée avec succès.

Modifier les paramètres d'alerte

Il est possible de désactiver les impulsions d'alarme du moteur. Le moteur n'émettra plus d'impulsions, mais les informations d'alarme d'autonomie restante continueront à s'afficher sur l'écran ACL lorsque l'appareil requiert votre attention.

Le fait de désactiver les alertes ne désactivera pas les impulsions d'alarme qui signalent un blocage. Cela sert à assurer que tout blocage est dégagé, ce qui permet d'éviter des dommages à l'appareil.

Appuyer pour voir défiler le menu des paramètres. Sélectionner l'option « Alerts ».

Faire défiler pour activer ou désactiver. Maintenir la touche enfoncée jusqu'à la fin du décompte, et une coche apparaîtra à l'écran. Pour annuler une sélection, relâcher la touche pendant le décompte.

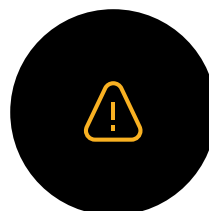

L'écran affichant un triangle d'avertissement jaune pour signaler une alerte.

Décompte de l'autonomie restante

Lorsque la batterie a besoin d'être rechargée, l'appareil émet trois impulsions, et une icône de faible autonomie s'affiche à l'écran.

Lorsque la batterie est épuisée, une icône d'avertissement rouge apparaît à l'écran.

Quand le décompte de particules et le graphique sont activés, une faible autonomie sera affichée en jaune et rouge en mode Boost.



L'écran affiche l'autonomie restante de la batterie au format numérique et l'image d'une batterie à moitié chargée.

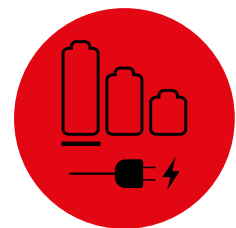

Un écran rouge avec une icône représentant une prise connectée à l'alimentation électrique. Cela signifie que la batterie est épuisée et qu'elle doit être rechargée.

État de la batterie

Pour obtenir un meilleur rendement et une longue durée de vie de batterie, utiliser les modes Eco ou Auto/Med.

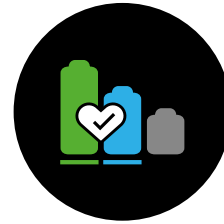

L'état de la batterie est indiqué sur les batteries à l'écran.

Alertes

Les alertes possibles sont comme suit :

Filter : le filtre n'est pas fixé correctement ou doit être nettoyé.

Blocage : l'appareil présente un blocage qui doit être dégagé.

Icône d'alerte avec le message « Fully charge before first use » (charger complètement la batterie avant la première utilisation).



Icône d'alerte avec le message « Airways blocked » (conduits d'air bloqués).

Icône d'alerte avec le message « Filter not sealed » (filtre non scellé).



Icône d'alerte avec le message « Filter needs cleaning » (le filtre doit être nettoyé).

Sortir du menu des paramètres

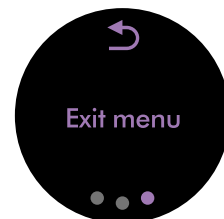

Écran avec le message « Exit menu » (quitter le menu) et l'icône Retour.

Charger l'appareil

Le chargeur branché à l'alimentation à l'aide de la station d'accueil murale.

Il est important de charger complètement votre nouvel appareil avant de l'utiliser pour la première fois, ainsi qu'après chaque nettoyage. En effet, l'algorithme de la batterie et du système de surveillance « apprend » avec le temps, et une charge complète de l'appareil lui permet de calculer et d'afficher plus précisément l'autonomie restante.

Brancher au chargeur directement ou sur la station de charge.

Les deux voyants à DEL de chaque côté de la batterie scintillent tout au long du chargement.

Une fois la batterie complètement rechargée, les deux voyants à DEL s'allumeront pendant 5 secondes.

La batterie est complètement rechargée quand l'écran affiche « 100% ».

L'appareil ne fonctionnera pas ni ne pourra se recharger si la température ambiante est inférieure à 5 °C (41 °F). L'objectif est de protéger à la fois le moteur et la batterie.

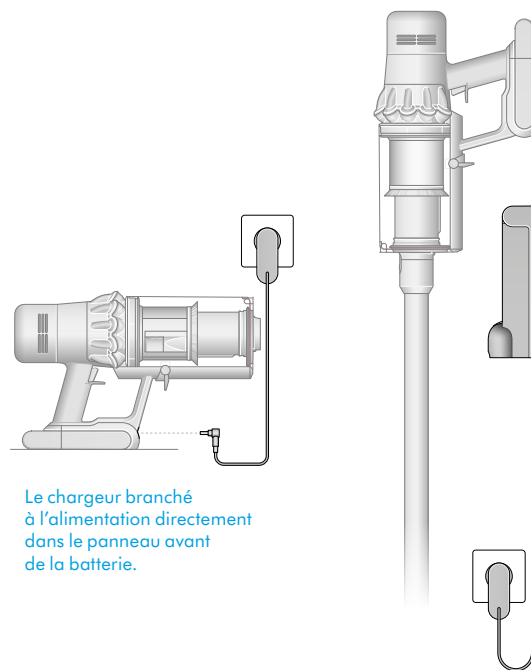

Le chargeur branché à l'alimentation directement dans le panneau avant de la batterie.

Changer la batterie encliquetable

Si vous avez plus d'une batterie encliquetable, il est recommandé de les utiliser en alternance de manière à maintenir un rendement uniforme.

Des batteries encliquetables supplémentaires sont livrées avec les appareils V15 Detect Absolute et V15 Detect Complete et peuvent aussi être achetées séparément sur <http://www.dysoncanada.ca/fr>

Retirer la batterie

Appuyer sur le bouton déclencheur de la batterie situé sur la poignée et détacher la batterie de l'appareil.

Recharger la batterie.

Replacer la batterie

Aligner la batterie avec la poignée et la glisser à l'intérieur. Appuyer fermement afin qu'un dé clic se fasse sentir.

Des flèches représentant l'emplacement du bouton déclencheur de la batterie et la batterie se détachant de la poignée alors que le bouton est enfoncé. La batterie est ensuite représentée en train d'être replacée et bien encliquetée sur la base de la poignée.

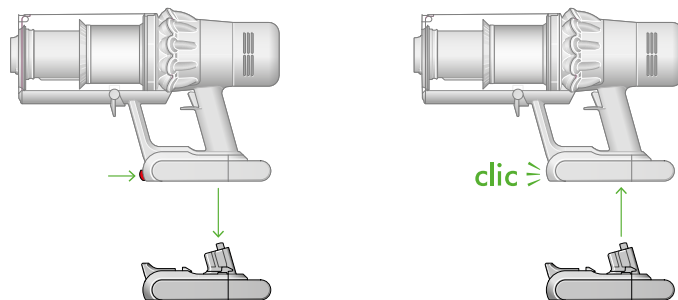

Prendre soin des planchers

Vérifier que le dessous de la tête d'aspirateur ou de l'accessoire est propre et exempt de tout objet susceptible de l'endommager.

Avant de passer l'aspirateur sur les planchers, tapis et moquettes, consulter les instructions de nettoyage recommandées par le fabricant.

Le rouleau de brosse de l'appareil pourrait endommager certains types de tapis ou de planchers. Certains tapis s'effilochent si l'on utilise un aspirateur muni d'un rouleau de brosse rotatif. Si cela se produit, nous recommandons de passer l'aspirateur sans l'accessoire motorisé et de consulter le fabricant de revêtement de sol.

Vider le collecteur

Vider le collecteur dès que le niveau de saleté MAX est atteint – ne pas trop remplir. Si l'appareil est utilisé alors que le niveau de saleté dépasse la ligne MAX, cela risque d'affecter les performances et de nécessiter un nettoyage plus fréquent du filtre.

Un remplissage excessif du collecteur peut compromettre l'exactitude des lectures sur le graphique des particules.

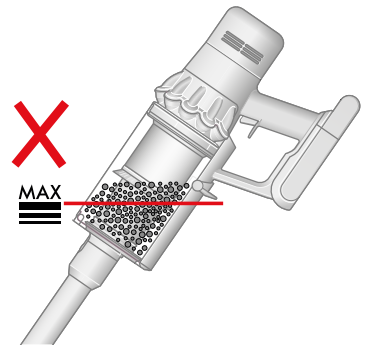

Le repère MAX sur le collecteur de l'appareil signifie que le niveau de saleté ne devrait pas dépasser cette ligne lorsque l'appareil est utilisé à un angle normal.

Retirer le tube-rallonge

Appuyer sur le bouton déclencheur rouge situé au-dessus du tube-rallonge, puis détacher le tube-rallonge du collecteur.

Évacuer la saleté

Tenir l'appareil au-dessus du collecteur en pointant vers le bas.

Enfoncer fermement le bouton déclencheur rouge du collecteur. Le collecteur glissera vers le bas, tout en nettoyant l'enveloppe, et la base s'ouvrira.

La base du collecteur n'ouvrira pas tant que le bouton déclencheur rouge du collecteur n'est pas complètement enfoncé.

Limiter les émissions de poussière

Insérer hermétiquement le collecteur dans un sac résistant à la poussière pendant que vous le videz. Retirer doucement le collecteur, sceller le sac hermétiquement et le jeter.

Refermer le collecteur

Pousser la base du collecteur vers le haut jusqu'à ce que le collecteur s'y enclenche.

Image montrant le collecteur que l'on vide dans un sac et des images démontrant qu'il faut faire attention à ne pas appuyer sur la gâchette lors de la vidange du collecteur.

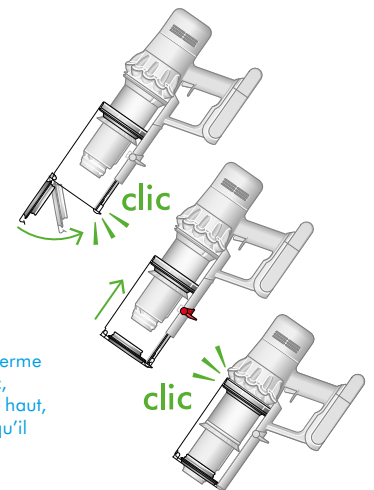
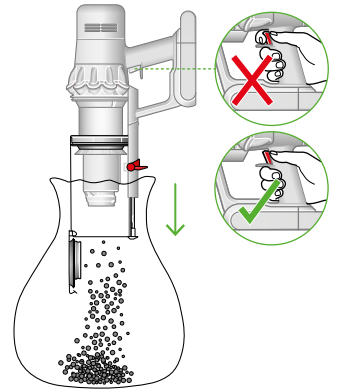

Le couvercle du collecteur se ferme en laissant percevoir un déclic, le collecteur est poussé vers le haut, et un nouveau déclic signifie qu'il est complètement remplacé.

Nettoyer le collecteur

Retirer le collecteur

S'il devient nécessaire de nettoyer le collecteur, le vider tel qu'illustré dans la section « Vider le collecteur ».

Appuyer sur le bouton rouge situé sur la glissière du collecteur pour déclencher le collecteur et le détacher de la glissière.

Nettoyer le collecteur simplement au moyen d'un chiffon humide.

S'assurer que le collecteur et les joints sont entièrement secs avant de les replacer.

Fixer le collecteur

Insérer la colonne sur la glissière du connecteur.

Fermer le collecteur en poussant la base du collecteur vers le haut jusqu'à ce que le collecteur s'y enclenche.

Le collecteur ne va pas au lave-vaisselle, et l'utilisation de détergents, d'agents de polissage ou de désodorisants n'est pas recommandée, car ces produits risquent d'endommager l'appareil.

Le collecteur retiré et l'emplacement du levier déclencheur du collecteur sous la glissière du collecteur.

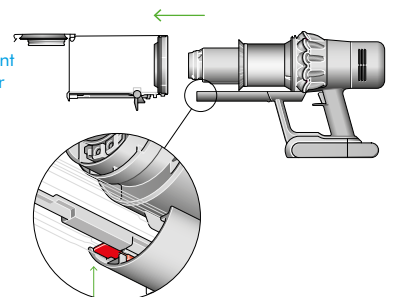

Le collecteur replacé sur la glissière du collecteur.

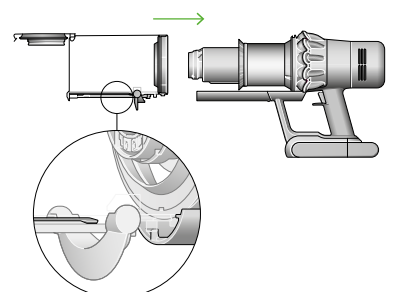

Dégager les blocages

Débrancher l'appareil du chargeur avant de repérer des blocages. Veiller à ne pas toucher la gâchette et faire attention aux objets pointus.

Laisser refroidir l'appareil avant de repérer des blocages.

Ne pas mettre l'appareil en marche pendant le repérage des blocages, car cela pourrait causer des blessures.

Si l'appareil détecte un blocage, le moteur se met à pulser et vous ne pourrez pas utiliser l'appareil tant que le blocage n'est pas éliminé.

Si vous essayez de faire fonctionner l'appareil pendant que le moteur pulse, celui-ci s'éteint de lui-même.

Vérifier le bloc central

Retirer le collecteur, vérifier et éliminer tout blocage dans le bloc central de l'appareil.

S'assurer de dégager complètement tout blocage et de fixer toutes les pièces avant d'utiliser l'appareil.

Vérifier le tube-rallonge et la tête d'aspirateur

Vérifier s'il y a un blocage dans le tube-rallonge.

Vérifier s'il y a un blocage dans la tête d'aspirateur en suivant les instructions pour retirer le rouleau de brosse, au besoin.

Réassembler l'appareil

Remettre les pièces bien solidement avant d'utiliser l'appareil.

Le dégagement des blocages n'est pas couvert par la garantie.

Une fois le collecteur retiré, s'assurer qu'il n'y a pas de blocage, en accordant une attention particulière à l'entrée d'air située sur le côté droit de l'appareil, juste au-dessous du joint entre le collecteur et le bloc central.

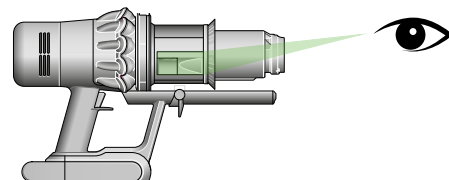
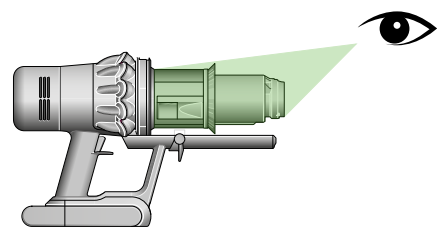

Après avoir retiré le tube-rallonge de l'appareil, vérifier aux deux extrémités pour voir s'il y a un blocage.



Retourner la tête d'aspirateur pour vérifier s'il y a apparence d'obstructions sur le rouleau de brosse ou à l'entrée d'air.

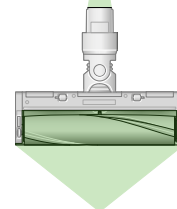

Laver le filtre



Laver le filtre au moins une fois par mois pour conserver une puissance d'aspiration maximale.

Pour en savoir davantage sur votre appareil et obtenir du soutien, visitez le : www.dysoncanada.ca/fr/support

Important : s'assurer que le filtre est entièrement sec avant de le replacer dans l'appareil. Si le filtre est humide, cela risque d'endommager l'appareil.

Retirer le filtre en le tournant

Tourner le filtre dans le sens anti-horaire pour le dégager de l'appareil.

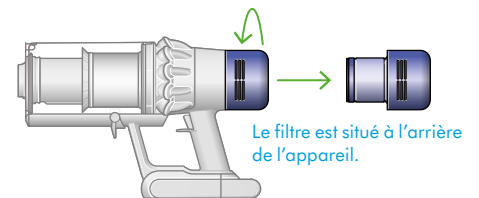

Le filtre est situé à l'arrière de l'appareil.

Tapoter le filtre

Avant de nettoyer le filtre, le tapoter doucement au-dessus d'un collecteur pour retirer l'excédent de poussière et de débris.



En tenant le filtre par l'extrémité en plastique dur, tapoter l'autre extrémité au-dessus du collecteur.

Laver le filtre

Nettoyer le filtre à l'eau tiède du robinet en le frottant doucement avec les doigts pour retirer la saleté.

Remplir et secouer

Poser une main sur une extrémité du filtre.

Remplir le filtre d'eau tiède du robinet.

Poser la main sur l'extrémité ouverte du filtre et le secouer vivement pour éliminer la saleté et les débris piégés.

Un filtre tenu en position verticale, avec l'extrémité la plus large dans la paume de la main. De l'eau coulant du robinet jusqu'à l'extrémité étroite.



Un filtre avec une main posée sur l'extrémité ouverte, les flèches indiquant un mouvement de secouage.

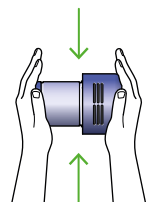

Une main tenant un filtre avec l'extrémité étroite pointant vers le haut; des gouttes d'eau jaillissent du filtre secoué, et à nouveau, on secoue vers le bas pour retirer l'eau.

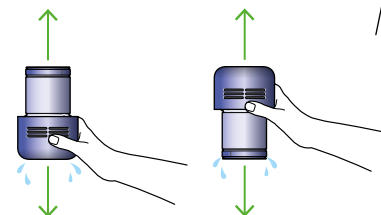

Secouer pour évacuer l'eau

Vider le filtre et le secouer vivement pour retirer l'excédent d'eau.

Secouer le filtre tant à l'endroit qu'à l'envers.

Continuer de secouer jusqu'à ce que le filtre ne rejette plus d'eau.

Faire sécher le filtre

Laisser sécher le filtre pendant au moins 24 heures dans une pièce chaude et bien aérée.

Ne pas sécher le filtre dans une sècheuse, un micro-ondes ou devant une flamme.

Important : s'assurer que le filtre est entièrement sec avant de le replacer dans l'appareil. Si le filtre est humide, cela risque d'endommager l'appareil.



On laisse sécher le filtre, les plis tournés vers le haut.

Nettoyer le rouleau de brosse du Laser Slim Fluffy^{MC}

La tête d'aspirateur Laser Slim Fluffy^{MC} est équipée d'un rouleau de brosse lavable. Pour conserver un rendement maximal, vérifier et nettoyer le rouleau de brosse régulièrement.

S'assurer que l'appareil est débranché du chargeur et faire attention de ne pas toucher à la gâchette.

Retirer le rouleau de brosse

Ne mettre aucune pièce de l'appareil au lave-vaisselle et ne pas utiliser de détergents, de produits de polissage ou de désodorisants.

Enfoncer le bouton déclencheur de la tête d'aspirateur à l'extrémité du tube-rallonge. Poser la tête d'aspirateur à l'envers.

Pousser l'embout à fond vers le haut et sortir le rouleau de brosse de la tête d'aspirateur.

Laver et sécher le rouleau de brosse

Passer le rouleau de brosse sous l'eau courante et frotter doucement pour retirer toute trace de charpie ou de saleté.

Poser le rouleau de brosse à la verticale tel qu'illustré. Laisser sécher entièrement pendant au moins 24 heures.

Replacer le rouleau de brosse

Avant de le replacer, s'assurer que le rouleau de brosse est entièrement sec.

Rattacher l'embout au rouleau de brosse.

Glisser le rouleau de brosse dans la tête d'aspirateur. Pousser l'embout vers le bas en position fermée.

Nettoyer les lentilles laser

Pour conserver un rendement maximal, garder les lentilles laser propres. Pendant le nettoyage des lentilles, la tête d'aspirateur doit être détachée de l'appareil.

Utiliser un linge doux, sec et non pelucheux pour nettoyer les lentilles.

L'embout est situé sur le côté de la tête d'aspirateur. Pousser l'embout vers le haut pour déverrouiller le rouleau de brosse. Ne pas nettoyer l'embout.

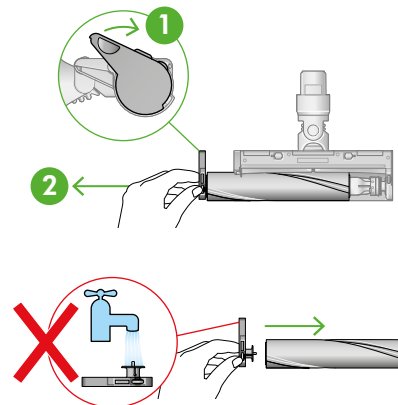

Le rouleau de brosse; une extrémité ouverte et une extrémité fermée. Poser à la verticale, l'extrémité fermée vers le haut, pour qu'elle sèche.

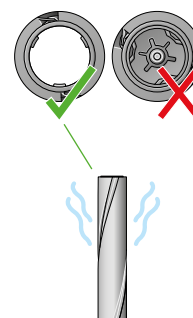

L'embout devrait être fixé à la tête d'aspirateur à un angle inférieur à 90°; si l'angle est supérieur à cette mesure, l'embout ne pourra pas se refermer.

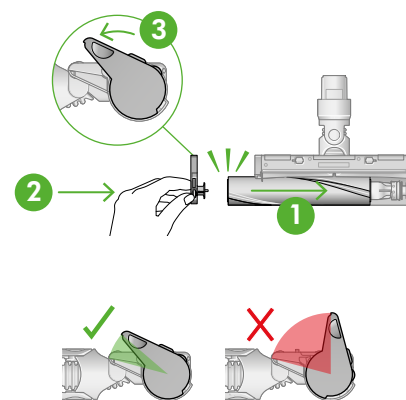

Dégager les obstructions de la tête d'aspirateur à couple élevé avec un peigne anti-enchevêtrement

Votre tête d'aspirateur à couple élevé avec peigne anti-enchevêtrement n'est pas dotée d'un rouleau de brosse lavable. Pour conserver un rendement maximal, vérifier régulièrement le rouleau de brosse et dégager toute obstruction.

S'assurer que l'appareil est débranché du chargeur et faire attention de ne pas toucher à la gâchette.

Retirer le rouleau de brosse

Ne mettre aucune pièce de l'appareil au lave-vaisselle et ne pas utiliser de détergents, de produits de polissage ou de désodorisants.

Enfoncer le bouton déclencheur de la tête d'aspirateur à l'extrémité du tube-rallonge. Poser la tête d'aspirateur à l'envers.

Déverrouiller l'embout à l'aide d'une pièce de monnaie.

Tourner l'embout et le retirer du rouleau de brosse. Ne pas nettoyer l'embout.

Sortir le rouleau de brosse de la tête d'aspirateur en le glissant.

Le verrou situé sur le côté de la tête d'aspirateur est tourné à 90° pour libérer l'embout et permettre le retrait du rouleau de brosse.

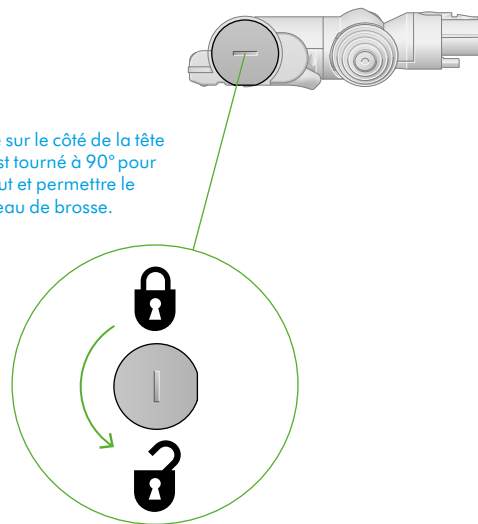

Vérifier s'il y a apparence d'obstructions

Dégager tout débris du rouleau de brosse.

Vérifier à l'intérieur de la tête d'aspirateur et retirer tout débris ou blocage.

Vos tête d'aspirateur à couple élevé et rouleau de brosse ne sont pas lavables. Essuyer avec un chiffon humide et non pelucheux.

Ne mettre aucune pièce de l'appareil au lave-vaisselle et ne pas utiliser de détergents, de produits de polissage ou de désodorisants.

Replacer le rouleau de brosse

Replacer l'embout sur le rouleau de brosse et le glisser dans la tête d'aspirateur.

Tourner l'embout en position verrouillée.

La tête d'aspirateur n'est pas lavable; veuillez la nettoyer au moyen d'un chiffon humide et non pelucheux.

Retirer tout cheveu ou toute fibre enroulé autour du rouleau de brosse.

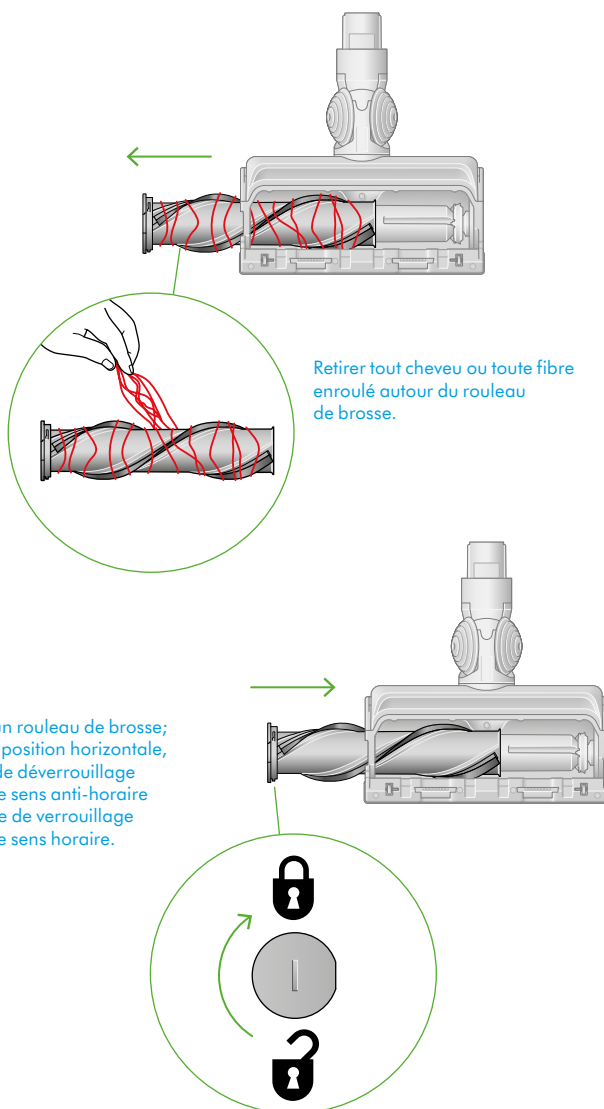

Nettoyer les accessoires

Ne mettre aucune pièce de l'appareil au lave-vaisselle et ne pas utiliser de détergents, de produits de polissage ou de désodorisants.

Essuyer avec un chiffon humide et non pelucheux sans toucher à l'extrémité connecteur.

S'assurer que les accessoires sont entièrement secs avant de les utiliser.



Accessoire combiné



Accessoire pour espaces restreints



Rallonge de tuyau



Accessoire à tube léger pour espaces restreints



Adaptateur de basse portée



Brosse douce d'époussetage



Brosse pour saleté tenace



Adaptateur d'accessoire en hauteur

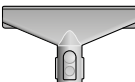

Accessoire pour matelas

Dégager les blocages de l'accessoire torsadé

Le rouleau de brosse de votre accessoire torsadé n'est pas lavable. Pour conserver un rendement maximal, vérifiez régulièrement le rouleau de brosse et dégager toute obstruction.

S'assurer que l'appareil est débranché du chargeur et faire attention de ne pas toucher à la gâchette.

Retirer le couvercle et le rouleau de brosse

Retirer l'accessoire torsadé du tube-rallonge ou de l'appareil.

Appuyer pour ouvrir la plaque de base. Enfoncer le levier rouge vers le bas pour déclencher le couvercle de la tête d'aspirateur.

Retirer le couvercle de la tête d'aspirateur du corps de l'accessoire.

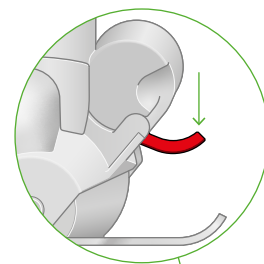

Le levier courbé de verrouillage est situé à l'arrière de l'accessoire.

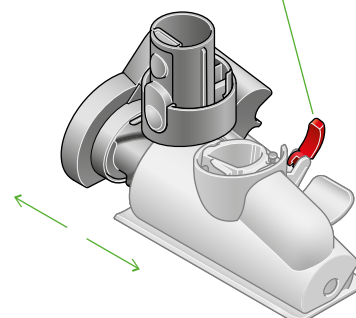

Vérifier s'il y a apparence d'obstructions

Tirer fortement sur le rouleau de brosse pour le retirer du bloc central de l'appareil.

Vérifier et éliminer toute obstruction dans les trois parties de l'accessoire torsadé.

Votre accessoire torsadé n'est pas lavable. Essuyer avec un chiffon humide et non pelucheux.

Ne mettre aucune pièce de l'appareil au lave-vaisselle et ne pas utiliser de détergents, de produits de polissage ou de désodorisants.

Replacer l'accessoire torsadé

Replacer le rouleau de brosse et appuyer fermement jusqu'à ce qu'un clic confirme qu'il est en place.

S'assurer que le levier rouge de verrouillage est en position déverrouillée. Aligner le couvercle de la tête d'aspirateur avec l'indication sur le bloc central. Appuyer vers le bas jusqu'à ce qu'il s'enclenche.

Appuyer le levier rouge de verrouillage jusqu'à ce qu'il s'enclenche et replacer la plaque de base.

Retirer tout cheveu ou toute fibre enroulé autour du rouleau de brosse.

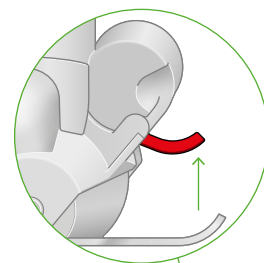
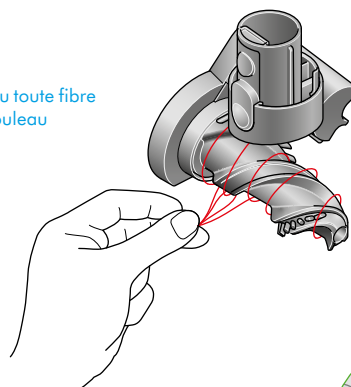

Remettre le boîtier sur le rouleau de brosse et pousser le levier à l'arrière de l'accessoire torsadé vers le haut pour le verrouiller.

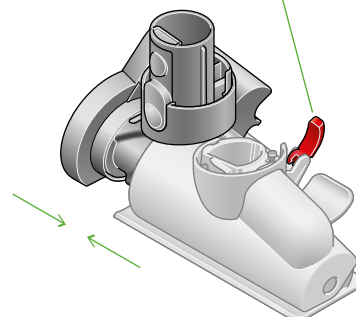

Entretien votre appareil

Pour toujours tirer la meilleure performance de l'appareil, il importe de le nettoyer régulièrement et de vérifier qu'il n'est pas obstrué.

Entretien votre appareil

Si votre appareil est poussiéreux, essuyez-le à l'aide d'un linge humide et non pelucheux.

Vérifier qu'il n'y a pas de blocage dans la tête d'aspirateur, les accessoires ou le bloc central de l'appareil.

Nettoyer le filtre régulièrement et le laisser sécher entièrement.

Ne pas employer de détergents ni de produits à polir pour nettoyer l'appareil.

Prendre soin de la batterie

Pour obtenir un meilleur rendement et une longue durée de vie de batterie, utiliser les modes Eco ou Auto/Med.

L'appareil ne fonctionnera pas ni ne pourra se recharger si la température ambiante est inférieure à 5 °C (41 °F). L'objectif est de protéger à la fois le moteur et la batterie.

Numéros de série

Les numéros de série se trouvent sur l'appareil, la batterie et le chargeur. S'enregistrer en mentionnant le numéro de série.

Pour en savoir davantage sur votre appareil et obtenir du soutien, visitez le : www.dysoncanada.ca/fr/support