

dyson supersonic

Operating Manual Guide d'utilisation

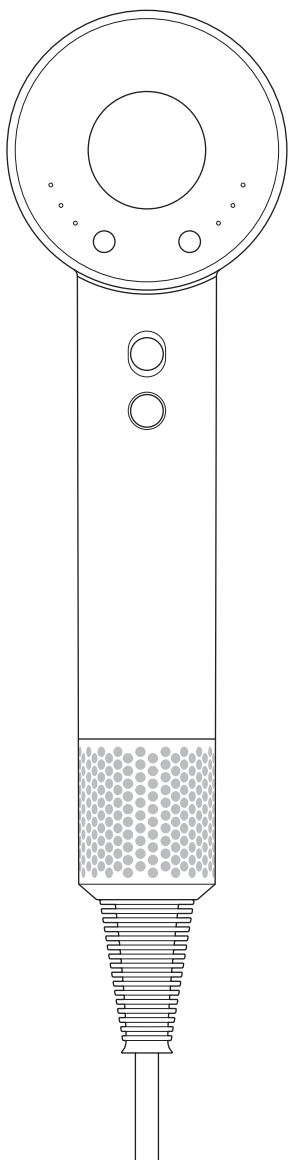

HD02

Thank you for buying the
Dyson Supersonic™ hair dryer
professional edition.

To read your manual in English
go to page 4.

Nous vous remercions d'avoir
acheté le sèche-cheveux
Dyson Supersonic^{MC} édition
professionnelle.

Pour avoir la version française,
allez à la page 30.

IMPORTANT SAFETY INSTRUCTIONS

**BEFORE USING THIS
APPLIANCE READ ALL
INSTRUCTIONS AND
CAUTIONARY MARKINGS
IN THIS MANUAL AND ON
THE APPLIANCE.**

When using an electrical appliance, basic precautions should always be followed, including the following:

WARNING

**THE APPLIANCE, FILTER
AND ATTACHMENTS
CONTAIN MAGNETS.**

1. Keep away from pacemakers, defibrillators, credit cards and electronic storage media.

WARNING

**THESE WARNINGS APPLY
TO THE APPLIANCE,
AND ALSO WHERE
APPLICABLE, TO ALL TOOLS,
ACCESSORIES, CHARGERS OR
MAINS ADAPTORS.**

**TO REDUCE THE RISK OF FIRE,
ELECTRIC SHOCK, OR INJURY:**

2. This appliance is not intended for use by persons (including children) with reduced physical, sensory or mental capabilities, or lack of experience and knowledge, unless they have been given supervision or instruction concerning use of the appliance by a person responsible for their safety.
3. Do not allow to be used as a toy. Close attention is necessary when used by or near children. Children should be supervised to ensure that they do not play with the appliance.
4. When the hair dryer is used in a bathroom, unplug it after use since the proximity of water presents a hazard even when the hair dryer is switched off.



5. **WARNING:** Do not use this appliance near bathtubs, showers, basins or other vessels containing water.
6. If the supply cord is damaged, it must be replaced or repaired by the manufacturer, its service

agent or similarly qualified persons in order to avoid a hazard.

7. This appliance has a non-self resetting thermal cut out safety device to prevent overheating. If your appliance cuts out, unplug it from the mains supply socket and leave to cool.
8. **CAUTION:** In order to avoid a hazard due to inadvertent resetting of the thermal cut-out, this appliance must not be supplied through an external switching device, such as a timer, or connected to a circuit that is regularly switched on and off by the utility company, or plugged into any socket where the electrical supply is unstable or likely to be turned off.
9. For additional protection, the installation of a residual current device (RCD) having a rated residual operating current not exceeding 30 mA is advisable in the electrical circuit supplying the bathroom.
10. Do not use the appliance for any other purpose than drying hair.
11. Do not handle any part of the plug or appliance with wet hands.

12. Do not unplug by pulling on the cord. To unplug, grasp the plug, not the cord. The use of an extension cord is not recommended.
13. Do not stretch the cord or place the cord under strain. Keep the cord away from heated surfaces and do not wrap the cord around the appliance.
14. Do not use any lubricants, cleaning agents, polishes or air fresheners on any part of the appliance.
15. Contact the Dyson Helpline when a service or repair is required. Do not disassemble the appliance as incorrect reassembly may result in an electric shock or fire.
16. If the appliance is not working as it should, has received a sharp blow, has been dropped, damaged, left outdoors, or dropped into water, do not use and contact the Dyson Helpline.



The air exit, metal ring and attachments may be hot during use.

Thank you for buying the Dyson Supersonic™ hair dryer professional edition.

After registering your free 2 year warranty, your Dyson appliance will be covered for parts and labour for 2 years from the date of purchase, subject to the terms of the warranty. If you have a question about your Dyson appliance, call the Dyson Helpline with your serial number and details of where and when you bought the appliance.

Most questions can be solved over the phone by one of our Dyson Helpline staff.

Visit www.dysoncanada.ca/support for online help, support videos, general tips and useful information about Dyson.

Your serial number can be found on the rating plate located on the cable label, towards the plug. Note your serial number for future reference on the back page of this manual.

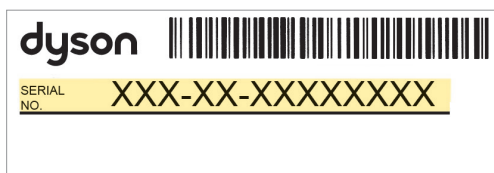

This illustration is for example purposes only.

Hair dryers with big bulky motors have to put them in the head – that's why hair dryer design hasn't changed since the 1960s.

We've turned convention on its head and put our powerful digital motor in the handle.

We also made the Dyson Supersonic™ hair dryer intelligent, by giving it a clever microprocessor which regulates temperature to help prevent extreme heat damage to protect natural shine.

In the box

Dyson
Supersonic™
hair dryer

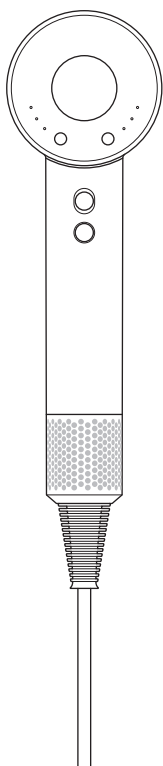

Professional
concentrator

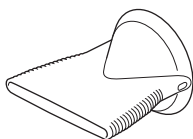

Smoothing
nozzle



Filter cleaning
brush

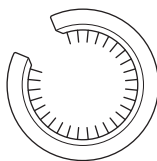

Diffuser

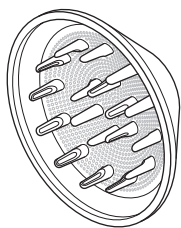

Non-slip
mat

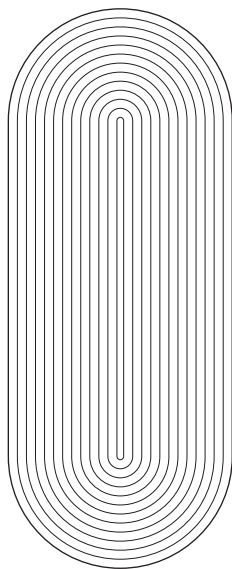

Storage
hanger

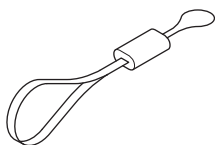

Filter cage

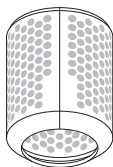

Functions

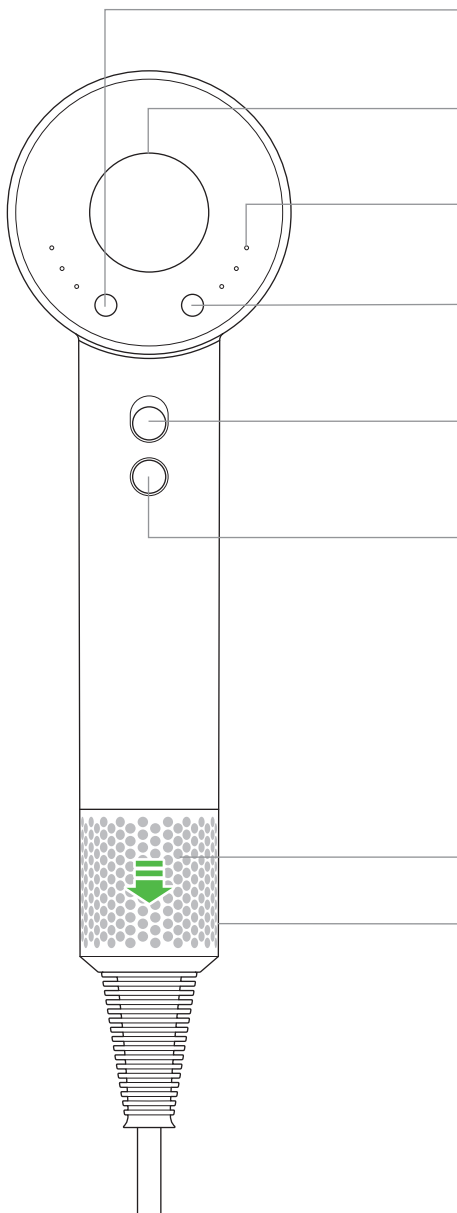



Airflow control
3 precise settings.

Negative ions
Helps reduce static.

LEDs



Temperature control
4 precise heat settings. Including a cold setting to fix your style.



Power on/off
Sliding switch.



Cold shot
Press and hold to deactivate heat and set style.

Air inlet

Magnetic filter cage
Easy to remove for cleaning (see the "Regular filter maintenance" section for details).

Attachments

Magic magnetic holding

Magnetic accessories can be quickly and easily attached to the front of the appliance. They can be **rotated 360°** so you can position them precisely where you need them.

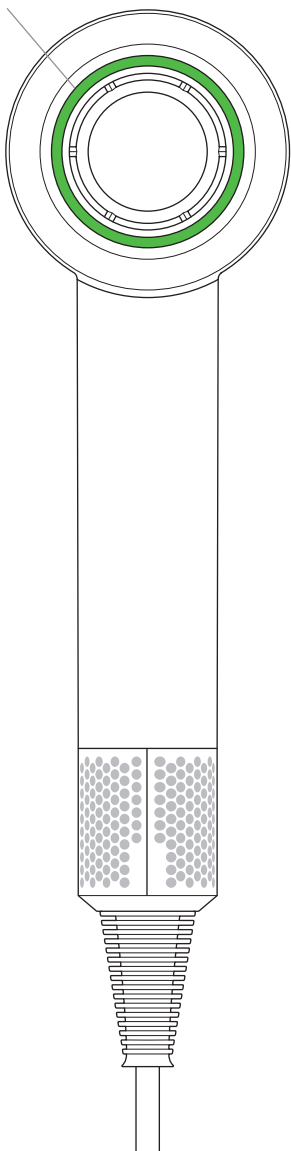

Professional concentrator

Fast, precise airflow that spans the length of your brush.

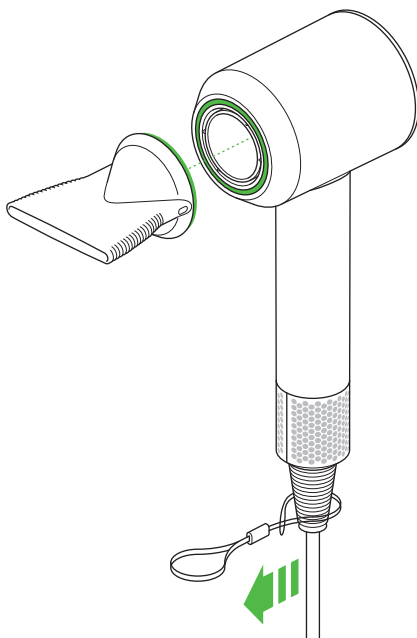

Storage hanger and non-slip mat

If you store your appliance on a hook, attach the storage hanger to the ribbed section at the base of the handle.

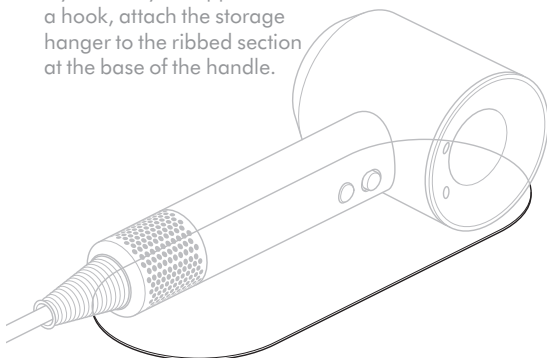

Heat Shield technology

Keeps the surface of the attachments cool for easy adjustment and close-up styling.

Diffuser

Evenly disperses airflow to dry curls gently and help reduce frizz. Recommended for use on the low temperature and flow settings.

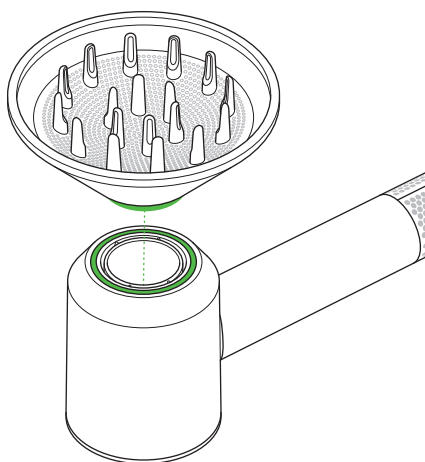

Smoothing nozzle

Dries hair gently using smooth air.

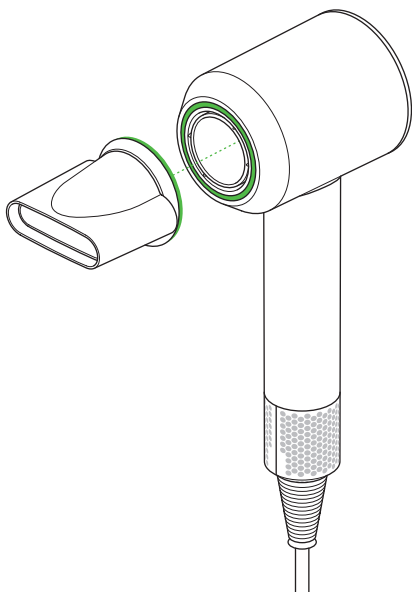

LEDs



Settings

When solid, the LED lights indicate which settings you're using.

Flow

- ● ● Fast
- ● Medium
- Gentle

Temperature

- ● ● High
- ● Medium
- Low/scalp mode

No red LED ○ Constant cold/cold shot

Maximum operating temperature in normal working conditions: 105°C.

Maximum thermistor temperature at safety shut down: 145°C.

Diagnostics

The LEDs will flash indefinitely to communicate one of the following warnings:



Clean the filter. See the "Regular filter maintenance" section for details.



If all three red lights remain illuminated contact the Dyson Helpline.

DO NOT TURN BACK ON

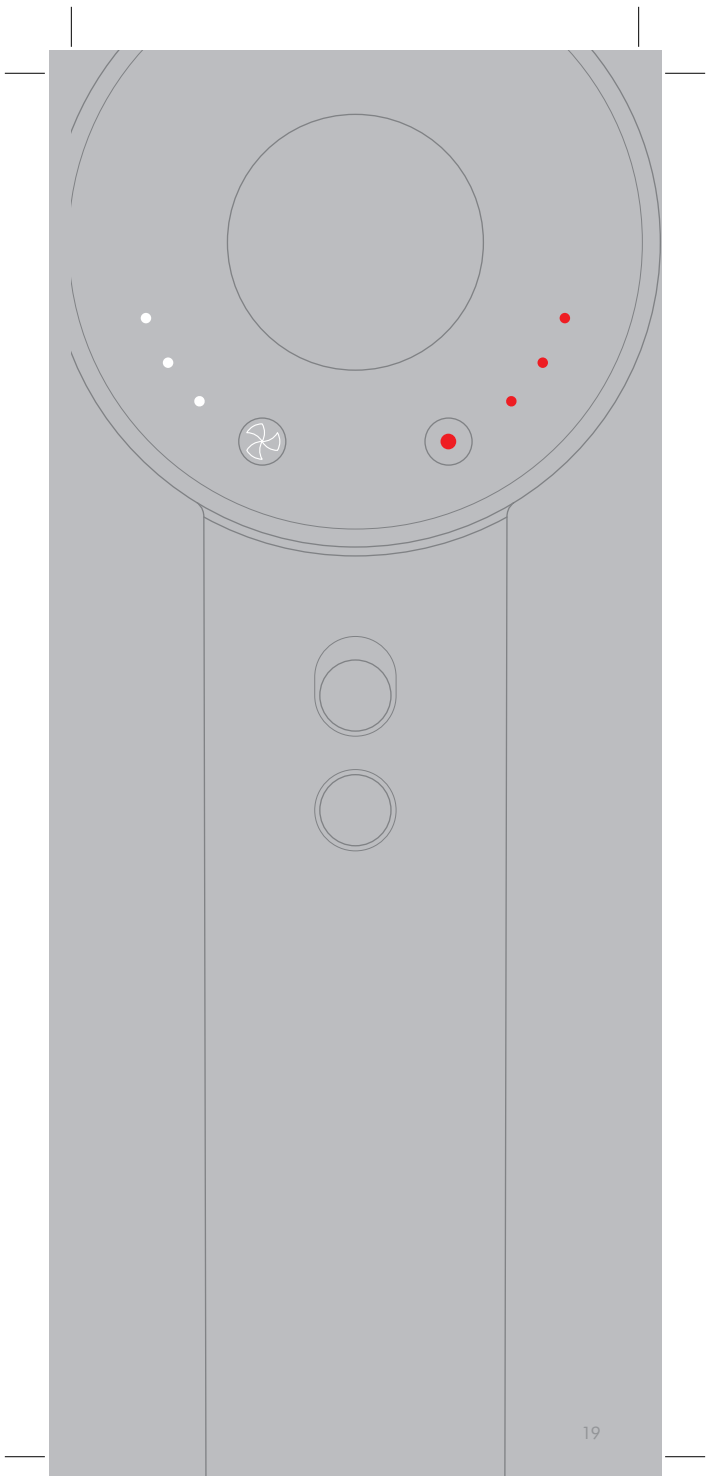

Once a week

Regular filter maintenance

The filters must be cleaned every week.

Ensure that you unplug your appliance from the main electricity supply and allow to cool down before cleaning your filter.

The Dyson Supersonic™ hair dryer Professional edition has highly tuned technology to give outstanding performance. This technology needs to be kept free from dust and hair product residue and maintenance is required to maintain performance.

A spare filter cage is included to ensure you can continue to use your appliance.

Filter mesh

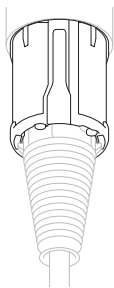

Filter cage

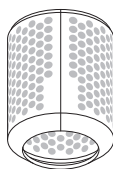

Filter cleaning brush

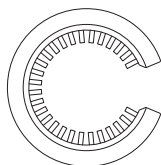

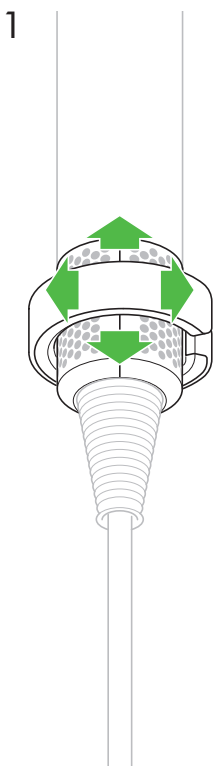

Slide the filter cleaning brush over the cable and onto the filter cage. Using a rotating action clean the filter cage thoroughly.

Remove the filter cleaning brush.

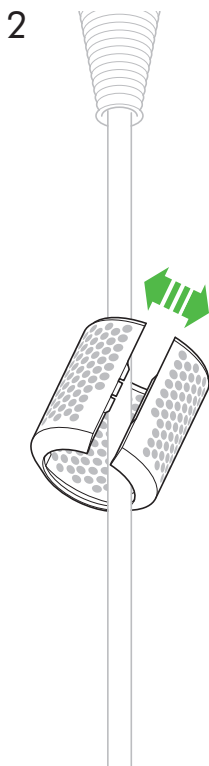

Hold the handle of your appliance and pull the filter cage downwards, onto the cable.

Gently pull open the filter cage and slide it off the cable.

3

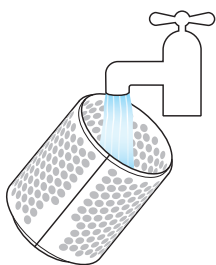

Wash the filter cage under a warm, running tap.

4

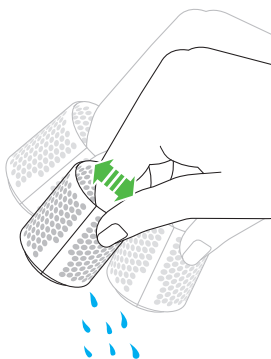

Shake the filter cage to remove the majority of the excess water.



Do not use your machine without the filter cage attached.

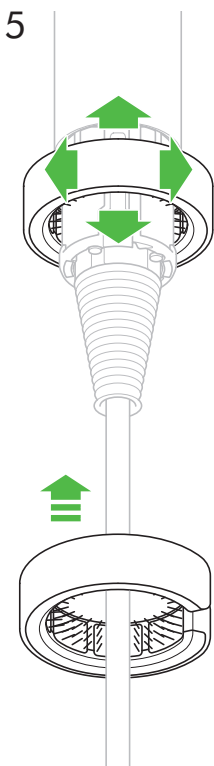

Using a rotating and up and down action, clean the filter mesh with the filter cleaning brush until all the debris has been removed.

Do not use water or chemicals to clean the filter mesh.



Gently pull the filter cage open and slide it onto the cable.

Slide the filter cage towards the handle and twist until it snaps into place.

Removing hair product residue - when necessary

If your appliance is not performing as expected or the lights continue to flash after following the regular filter maintenance instructions, an additional clean is required to remove hair product residue that may not be visible.

Filter mesh

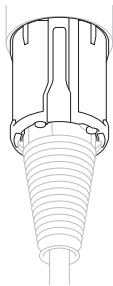

Filter cage

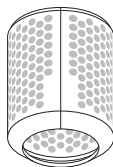

Filter cleaning brush

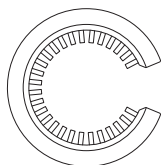

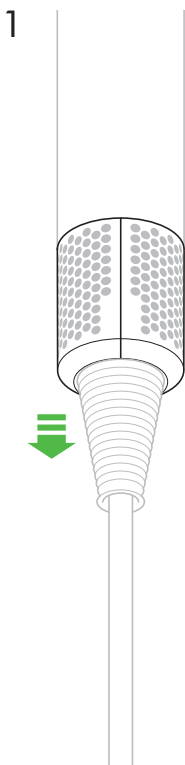

Hold the handle of your appliance and pull the filter cage downwards, onto the cable.

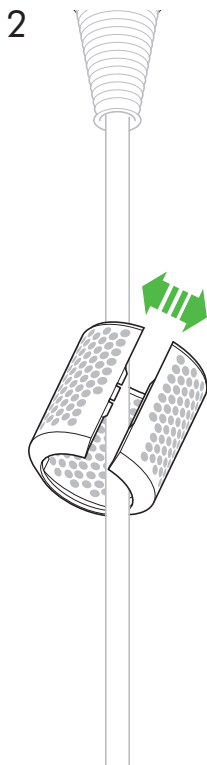

Gently pull open the filter cage and slide it off the cable.

3

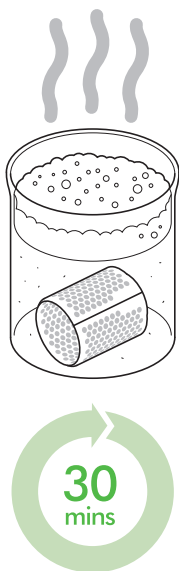

Leave the filter cage to soak in warm soapy water for 30 minutes.

4

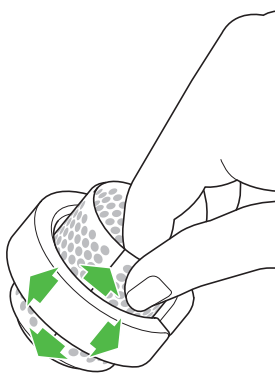

Slide the filter cleaning brush onto the filter cage and clean thoroughly using a rotating action.

Remove the filter cleaning brush.



Do not use your machine without the filter cage attached.

5

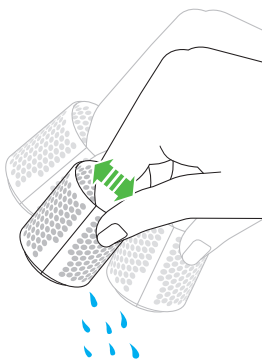
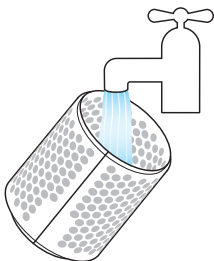

Rinse thoroughly to remove any soap or debris.

Shake the filter cage to remove the majority of the excess water.

6

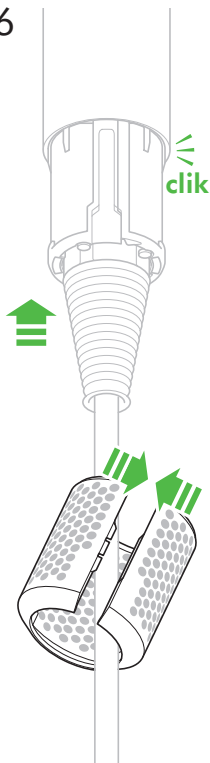

Gently pull the filter cage open and slide it onto the cable.

Slide the filter cage towards the handle and twist until it snaps into place.

USING YOUR DYSON APPLIANCE

PLEASE READ THE 'IMPORTANT SAFETY INSTRUCTIONS' IN THIS DYSON OPERATING MANUAL BEFORE PROCEEDING.

LOOKING AFTER YOUR DYSON APPLIANCE

- Do not carry out any maintenance or repair work other than that shown in this Dyson Operating Manual, or advised by the Dyson Helpline.
- Always disconnect the plug from the power outlet before inspecting for problems. If the appliance will not operate, first check the power outlet has an electricity supply and that the plug is properly inserted into the socket.

DISPOSAL INFORMATION

- Dyson products are made from high grade recyclable materials. Recycle where possible.

2 YEAR LIMITED WARRANTY

TERMS AND CONDITIONS OF THE DYSON 2 YEAR LIMITED WARRANTY

WHAT IS COVERED

- Your Dyson appliance is warrantied against original defects in materials and workmanship for a period of 2 years from the date of purchase, when used for normal domestic purposes in accordance with the Dyson Operating Manual. Please retain your proof of purchase. If you do not have your proof of purchase, your warranty will start 90 days after the date of manufacture, according to Dyson's records. This warranty provides, at no extra cost to you, all labour and parts necessary to ensure that your appliance is in proper operating condition during the warranty period. The replacement of any part of your appliance under warranty will not extend the period of warranty. Any parts which are returned to Dyson will become the property of Dyson. Please call the Dyson Helpline on 1-877-397-6622 for more information.
- This limited warranty is subject to the following terms:

WHAT IS NOT COVERED

Dyson Canada Limited shall not be liable for costs, damages or repairs incurred as a result of, due to, or from:

- Damage caused by not carrying out the recommended appliance maintenance.
- Careless operation or handling, misuse, abuse and/or lack of maintenance or use not in accordance with the Dyson Operating Manual.
- Use of the appliance for anything other than the use it is designed for.
- Use of parts not in accordance with the Dyson Operating Manual.
- Use of parts and accessories other than those produced or recommended by Dyson.
- Faulty installation (except where installed by Dyson).
- Repairs or alterations carried out by unauthorized parties or agents.
- Normal wear and tear (e.g. fuse etc.).

If you are in any doubt as to what is covered by your warranty, please contact the Dyson Helpline.

WARRANTY LIMITATIONS AND EXCLUSIONS

- Any implied warranties relating to your appliance including but not limited to warranty of merchantability or warranty of fitness for a particular purpose, are limited to the duration of this warranty. This limitation is not allowed by some Provinces and/ or Territories and so this limitation may not apply to you.
- Your remedy for breach of this warranty is limited to the warranty service described above.
- Dyson Canada Limited will not be liable for any consequential damages or incidental damages you may incur in connection with the purchase and use of your appliance.
- This limited warranty gives you specific legal rights. You may also have other rights which vary by Province and/ or Territory.
- This limited warranty is not transferable.
- This limited warranty is only available in Canada.

WARRANTY SERVICE

- Please fill out and return the Warranty Form, or register online at www.dysoncanada.ca.
- Before a service can take place, the terms of the warranty require that you contact the Dyson Helpline with your model name/number, serial number, date and place of purchase.
- Please keep your purchase receipt in a safe place to ensure that you have this information.
- All work will be coordinated by Dyson Canada Limited or its authorized agents.
- Any replaced defective parts will become the property of Dyson.
- Service under this warranty will not extend the period of this warranty.
- If your appliance is not functioning properly, please call the Dyson Helpline on 1-877-397-6622. Most issues can be rectified over the telephone by our trained Dyson Helpline staff.

IMPORTANT DATA PROTECTION INFORMATION

- Your information will be held by Dyson and its agents for promotional, marketing and servicing purposes.
- If your personal details change, if you change your mind about any of your marketing preferences or if you have any queries about how we use your information, please contact the Dyson Helpline.
- For more information on how we protect your privacy, please see our privacy policy on the Dyson website at: privacy.dyson.com

INSTRUCTIONS DE SÉCURITÉ IMPORTANTES

AVANT D'UTILISER CET APPAREIL, VEUILLEZ LIRE TOUTES LES INSTRUCTIONS ET AVIS CONTENUS DANS CE MANUEL ET APOSÉS SUR L'APPAREIL.

Lors de l'utilisation d'un appareil électrique, il faut toujours respecter des précautions de base, à savoir :

AVERTISSEMENT

L'APPAREIL, LE FILTRE ET LES ACCESSOIRES CONTIENNENT DES AIMANTS.

1. Il faut garder ces accessoires à distance de stimulateurs cardiaques, défibrillateurs, cartes de crédit et supports de stockage électroniques.

AVERTISSEMENT

CES AVERTISSEMENTS S'APPLIQUENT À L'APPAREIL, ET LE CAS ÉCHÉANT, À TOUS LES ACCESSOIRES, CHARGEURS OU ADAPTATEURS PRINCIPAUX.

POUR RÉDUIRE LE RISQUE D'INCENDIE, DE CHOC ÉLECTRIQUE OU DE BLESSURE :

2. Cet appareil Dyson ne doit pas être utilisé par de jeunes enfants ni des personnes dont les capacités physiques, sensorielles ou mentales sont réduites, ou qui manquent d'expérience ou de connaissances, à moins qu'une personne responsable ne les supervise ou leur indique comment utiliser l'appareil de façon sécuritaire.
3. Cet appareil n'est pas un jouet. Faire très attention lorsqu'on l'utilise près d'enfants ou si ceux-ci s'en servent. Il faut veiller à ce que les enfants ne jouent pas avec l'appareil.
4. Si vous utilisez le sèche-cheveux dans une salle de bains, veillez à le débrancher après utilisation, car la présence d'eau à proximité représente un risque même si l'appareil est débranché.



5. **AVERTISSEMENT** : N'utilisez pas cet appareil à proximité de baignoires, de douches, de lavabos ou autres contenants remplis d'eau.
6. Si le cordon d'alimentation est endommagé, il doit être remplacé ou réparé par le fabricant, son représentant du service après-vente ou une personne ayant des qualifications similaires afin d'éviter tout risque.
7. Cet appareil est doté d'un dispositif de sécurité thermique sans réinitialisation automatique afin de prévenir la surchauffe. Si votre appareil se désactive, débranchez-le de la prise d'alimentation principale et laissez-le refroidir.
8. **ATTENTION** : Afin d'éviter tout risque à la suite d'un réenclenchement par inadvertance du dispositif de sécurité thermique, cet appareil ne doit pas être branché par l'intermédiaire d'un commutateur externe, comme une minuterie, ni à un circuit qui est régulièrement activé et désactivé par la compagnie de services publics ni branché dans une prise où

l'alimentation électrique est instable ou susceptible d'être mise hors service.

9. Pour une protection supplémentaire, il est recommandé d'installer, dans le circuit électrique alimentant la salle de bains, un disjoncteur différentiel de fuite à la terre dont le courant résiduel nominal n'excède pas 30 mA. Demandez conseil à l'installateur.
10. N'utilisez pas cet appareil à d'autres fins que pour sécher les cheveux.
11. Ne touchez pas la prise ou l'appareil lorsque vous avez les mains mouillées.
12. Ne débranchez pas l'appareil en tirant sur le cordon. Pour le débrancher, saisissez la fiche et non le cordon. Nous déconseillons l'utilisation d'une rallonge électrique.
13. N'étirez pas le cordon et ne le soumettez pas à une pression. Gardez le cordon éloigné de toute surface chaude et ne l'enroulez pas autour de l'appareil.

14. N'utilisez pas de lubrifiants, d'agents nettoyants, de produits à polir ou d'assainisseurs d'air pour nettoyer toute partie de l'appareil.
15. Communiquez avec la ligne d'assistance Dyson lorsqu'il faut procéder à un entretien ou des réparations. Ne démontez pas l'appareil, un réassemblage incorrect peut entraîner un choc électrique ou un incendie.
16. Si l'appareil ne fonctionne pas comme il devrait, a subi un coup direct, a été échappé, endommagé, laissé à l'extérieur ou plongé dans l'eau, ne l'utilisez pas et communiquez avec la ligne d'assistance de Dyson.

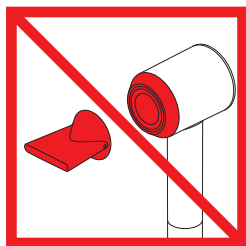

Il se peut que la sortie de l'air, l'anneau en métal et les accessoires soient chauds pendant l'utilisation du sèche-cheveux.

Nous vous remercions d'avoir acheté le sèche-cheveux Dyson Supersonic^{MC}, édition professionnelle.

Après avoir enregistré votre garantie de 2 ans, votre appareil Dyson est garanti, pièces et main-d'œuvre, pendant 2 ans à compter de la date d'achat, sous réserve des conditions de la garantie. Si vous avez des questions sur votre appareil Dyson, communiquez avec le service d'assistance téléphonique de Dyson.

Ayez en main votre numéro de série et les détails relatifs à l'achat de l'appareil ou communiquez avec nous par l'entremise du site Web de Dyson. La plupart des problèmes peuvent être réglés au téléphone ou par courriel avec l'aide d'un de nos représentants au service d'assistance téléphonique.

Allez à www.dysoncanada.ca/soutien pour avoir de l'aide en ligne, des vidéos de soutien, des conseils généraux et de l'information utile au sujet de Dyson. Le numéro de série se trouve sur la plaque signalétique sur l'étiquette du câble, près de la fiche. Veuillez noter le numéro de série de votre appareil au dos de ce manuel, aux fins de références futures.

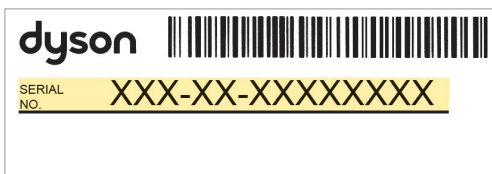

Cette illustration est présentée à titre d'exemple.

Les moteurs volumineux qui équipent les sèche-cheveux se trouvent dans la tête de l'appareil – c'est pourquoi leur conception n'a pas changé depuis les années 1960.

Nous avons fait fi des conventions et avons placé notre puissant moteur numérique dans la poignée.

Nous avons doté le sèche-cheveux Dyson Supersonic^{MC} d'un système intelligent en y intégrant un microprocesseur qui régule la température de manière à protéger vos cheveux contre les dommages causés par une chaleur excessive afin de préserver leur brillance naturelle.

Contenu de la boîte

Sèche-
cheveux Dyson
Supersonic^{MC}

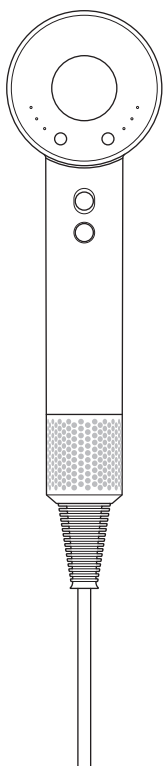

Concentrateur
professionnel

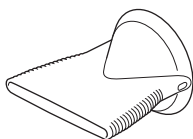

Embout lissant

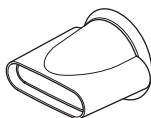

Brosse pour
nettoyer le filtre

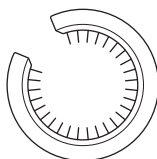

Diffuseur

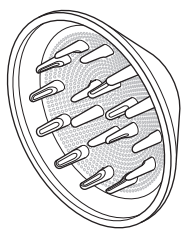

Tapis
antidérapant

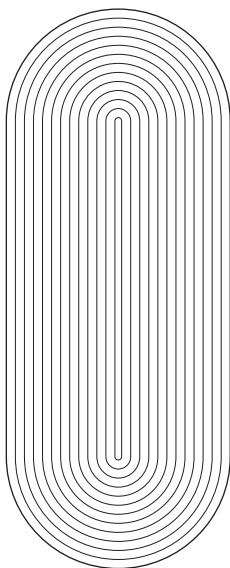

Anneau de
rangement

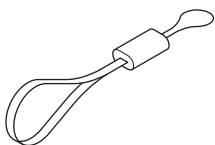

Boîtier du filtre

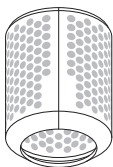

Fonctions

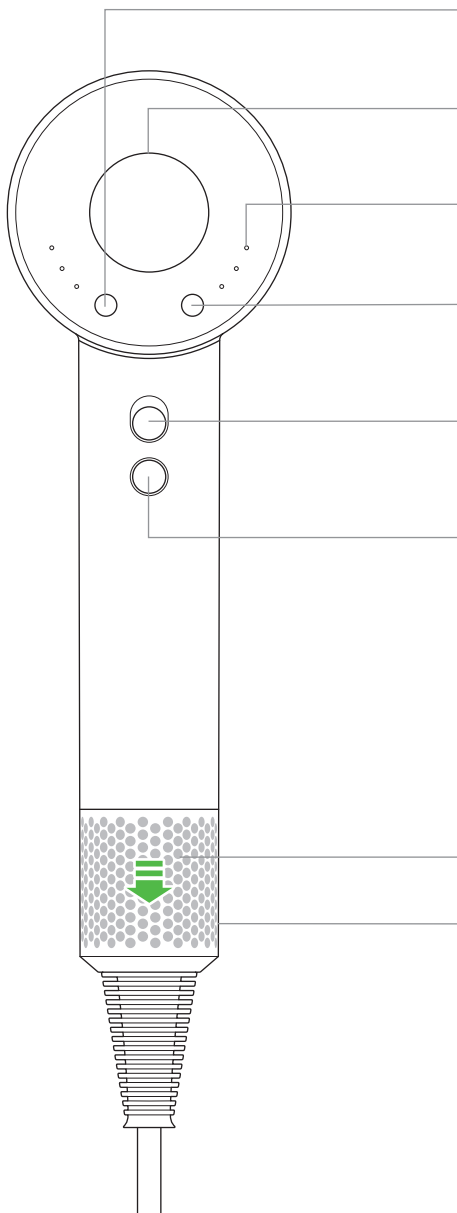



Commande du flux d'air

Trois réglages précis.

Ions négatifs

Contribuent à réduire l'électricité statique.

DEL



Commande de la température

4 réglages de chaleur précis
Comprend un réglage d'air froid pour fixer votre coiffure.



Alimentation Marche/Arrêt

Commutateur coulissant.



Air froid

Désactive brièvement l'air chaud pour fixer votre coiffure.

Admission d'air

Boîtier du filtre magnétique

Facile à retirer aux fins de nettoyage (se reporter à la section « Entretien régulier du filtre » pour avoir plus de détails).

Accessoires

Fixation à aimant

Des accessoires magnétiques qui se fixent rapidement et facilement sur la partie avant de l'appareil. Ils peuvent effectuer des rotations à 360°, vous pouvez donc appliquer le flux d'air là où vous en avez besoin.

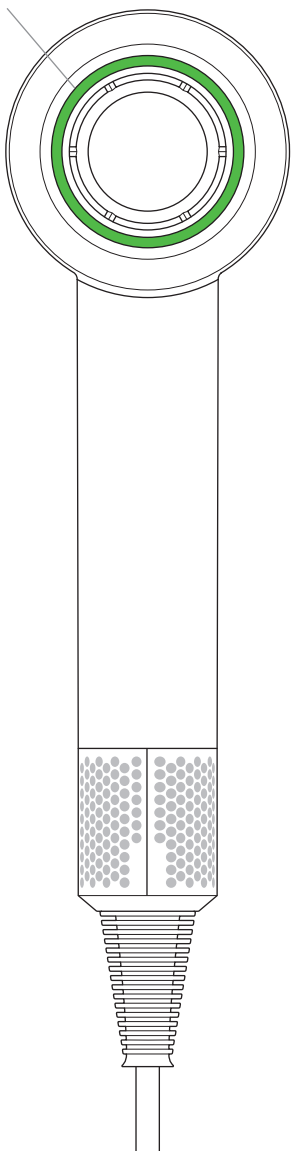

Concentrateur professionnel

Un flux d'air précis et rapide qui couvre la longueur de votre brosse.

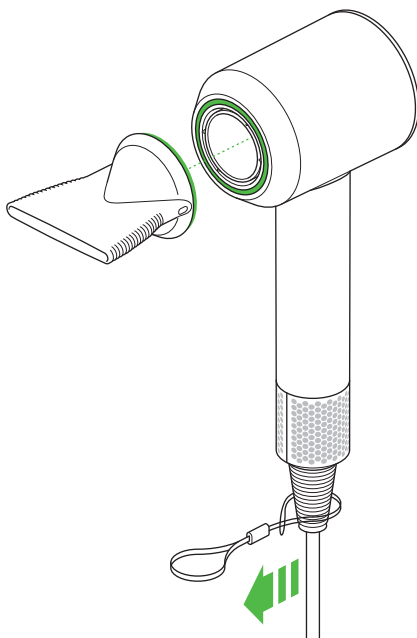

Anneau de rangement et tapis antidérapant

Si vous rangez votre appareil sur un crochet, fixez l'anneau à la section nervurée à la base de la poignée.

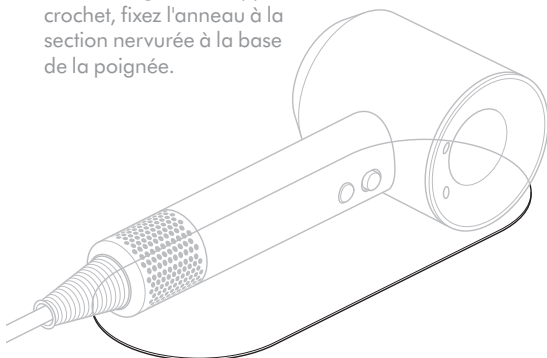

Technologie Heat Shield

Garde la surface des accessoires froide, ce qui permet un ajustement facile et de coiffer de très près.

Diffuseur

Répartit le flux d'air de manière égale pour sécher en douceur les boucles de cheveux et réduire les frisottis. Recommandé pour une utilisation à faible température et pour régler le flux d'air.

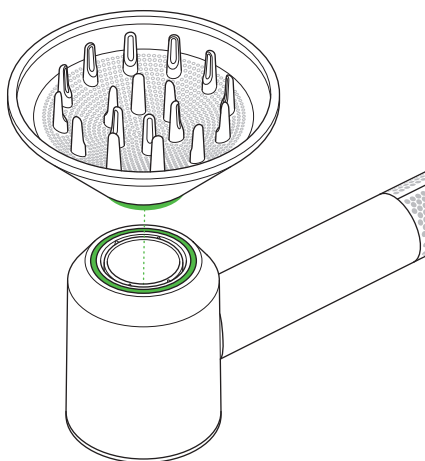

Embout lissant

Sèche les cheveux en douceur
en utilisant un flux d'air doux.

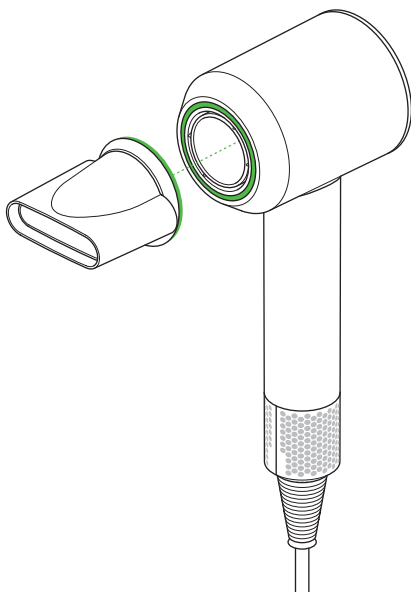

DEL



Réglages

Lorsque les voyants à DEL s'allument en continu, ils indiquent quels réglages vous utilisez.

Flux d'air

- ● ● Rapide
- ● Moyenne
- Doux

Température

- ● ● Élevée
- ● Moyenne
- Basse/mode de séchage cuir chevelu
- Pas de voyant DEL allumé en rouge ○ Air froid continu et air froid

Température de fonctionnement maximale dans des conditions normales : 105 °C.

Température maximale de la thermistance à la coupure de sécurité : 145 °C.

Diagnostics

Lorsque les voyants à DEL clignotent en permanence, ils indiquent ce qui suit :



Nettoyage du filtre. Reportez-vous à la section d'entretien régulier du filtre pour avoir de plus amples détails.



Si les trois voyants en rouge restent allumés, composez le numéro de la ligne d'assistance Dyson.

**NE LE RETOURNEZ
PAS À L'ENVERS**

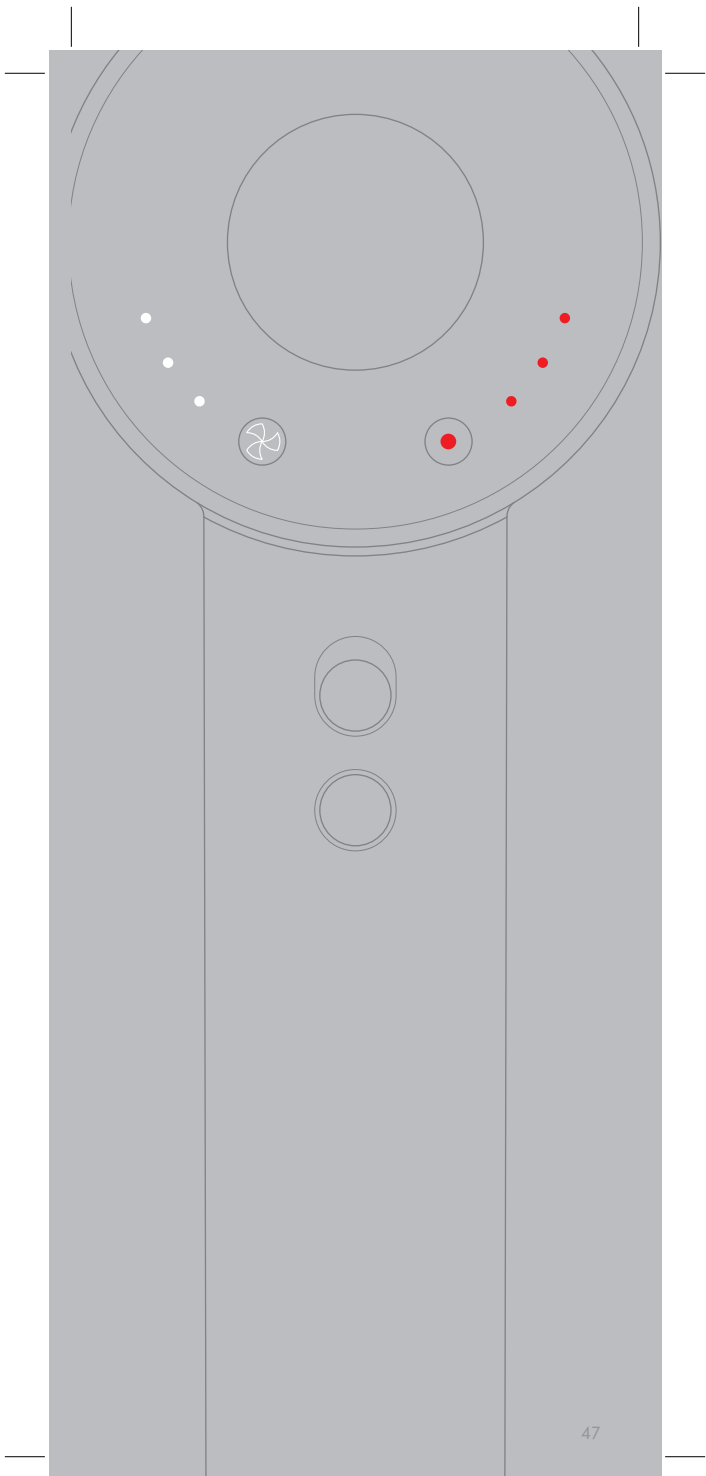

Une fois par semaine

Entretien régulier du filtre

Le filtre doit être nettoyé
toutes les semaines.

Assurez-vous de débrancher l'appareil de
l'alimentation principale et laissez-le refroidir
avant de nettoyer le filtre.

Le sèche-cheveux Dyson Supersonic^{MC}, Édition
professionnelle est doté d'une technologie de haute
précision qui assure une performance hors du
commun. Cette technologie doit être protégée de
la poussière et des résidus de produits capillaires;
l'entretien de l'appareil est requis pour assurer sa
performance.

Un boîtier du filtre de rechange est fourni afin de vous
permettre de continuer à utiliser le sèche-cheveux.

Maillage du filtre

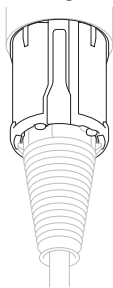

Boîtier du filtre

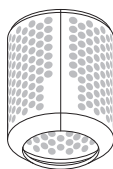

Brosse pour nettoyer le filtre

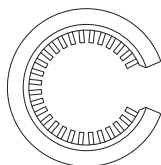

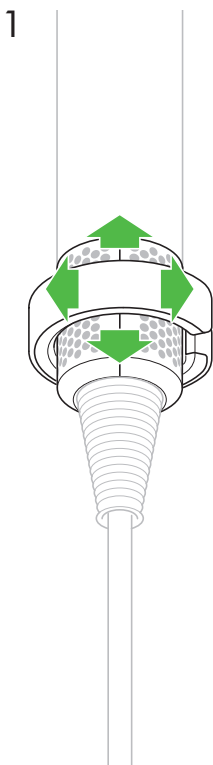

Passez la brosse de nettoyage du filtre sur le maillage du filtre et sur le boîtier du filtre.
Pour nettoyer le filtre en profondeur, effectuez des mouvements de rotation.

Enlevez la brosse pour nettoyer le filtre.

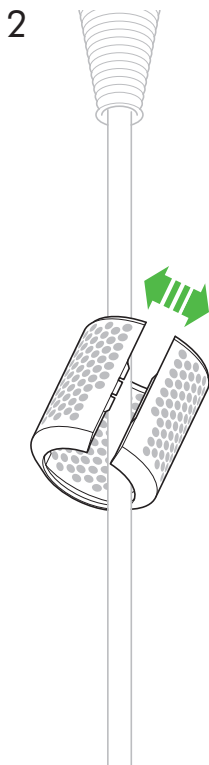

Maintenez l'appareil par la poignée et poussez le boîtier du filtre vers le bas, en direction du câble.

Ouvrez avec précaution le boîtier du filtre et faites-le glisser le long du câble pour le sortir.

3

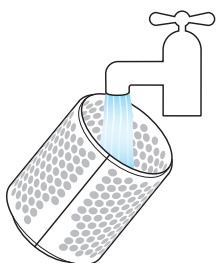

Lavez le boîtier du filtre à l'eau chaude au robinet.

4

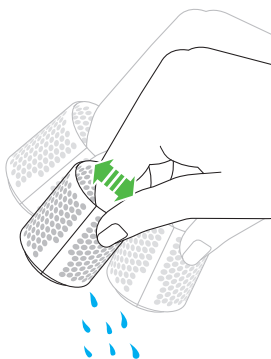

Secouez le boîtier du filtre pour évacuer l'eau excédentaire.



N'utilisez pas le sèche-cheveux sans son boîtier du filtre.

5

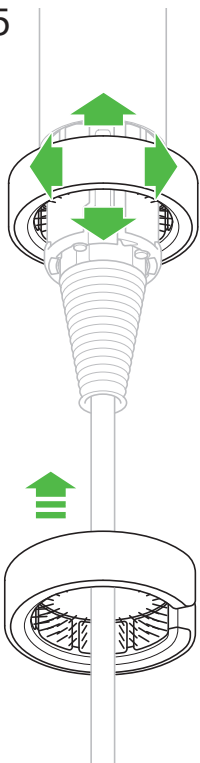

Dans un mouvement rotatif de haut en bas, nettoyez le maillage du filtre à l'aide de la brosse jusqu'à ce que tous les débris soient retirés. N'utilisez pas d'eau ou de produits chimiques pour nettoyer le maillage du filtre.

6

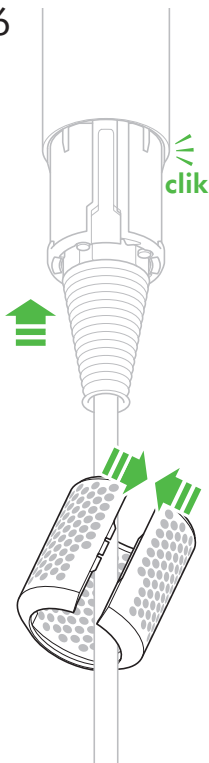

Tirez avec précaution le boîtier du filtre ouvert et faites-le glisser le long du câble. Faites glisser le boîtier du filtre en direction de la poignée et effectuez une rotation pour qu'il s'enclenche dans son logement.

Élimination de résidus de produits capillaires, le cas échéant

Si votre appareil ne fonctionne pas comme prévu ou que les voyants continuent de clignoter après avoir effectué un entretien régulier du filtre, il faut procéder à un nettoyage supplémentaire pour éliminer les résidus de produits capillaires visibles.

Maillage du filtre

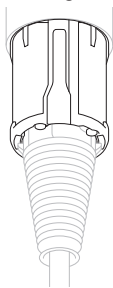

Boîtier du filtre

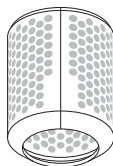

Brosse pour nettoyer le filtre

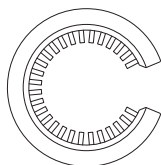

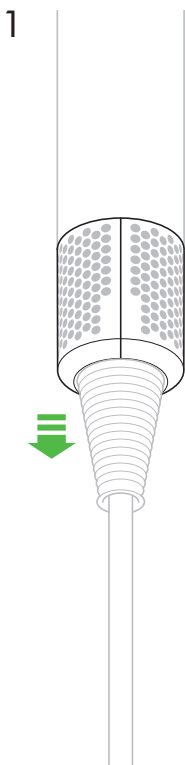

Maintenez l'appareil par la poignée et poussez le boîtier du filtre vers le bas, en direction du câble.

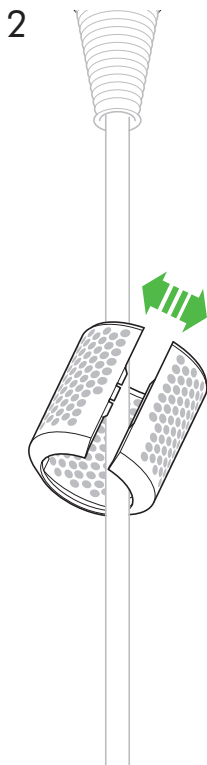

Ouvrez avec précaution le boîtier du filtre et faites-le glisser le long du câble pour le sortir.

3

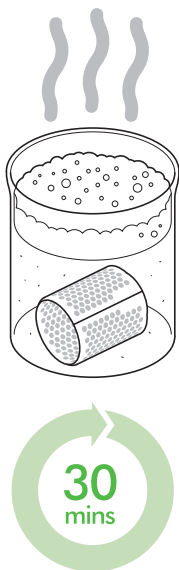

Laissez le boîtier du filtre tremper dans de l'eau chaude savonneuse pendant 30 minutes.

4

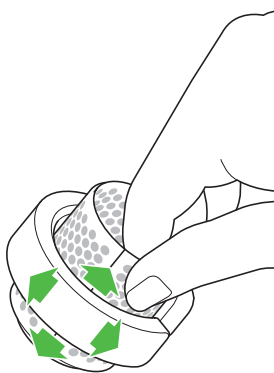

Frottez le boîtier du filtre à l'aide de la brosse et nettoyez en profondeur en effectuant des mouvements rotatifs.

Enlevez la brosse pour nettoyer le filtre.



N'utilisez pas le sèche-cheveux sans son boîtier du filtre.

5

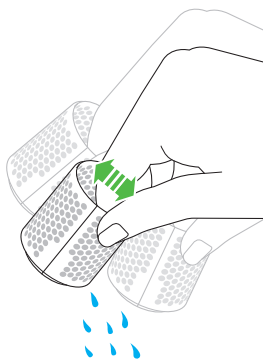
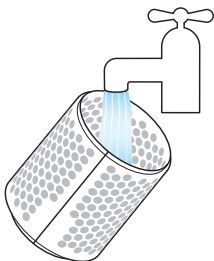

Rincez à fond pour éliminer toutes traces de savon et tous débris.

Secouez le boîtier du filtre pour évacuer l'eau excédentaire.

6

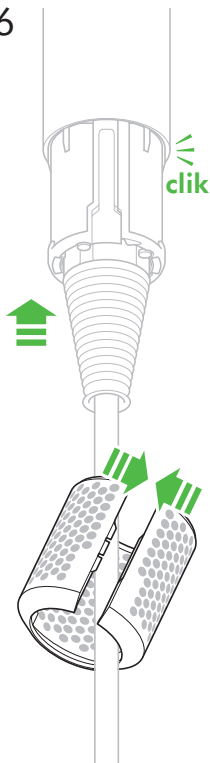

Tirez avec précaution le boîtier du filtre ouvert et faites-le glisser le long du câble.

Faites glisser le boîtier du filtre en direction de la poignée et effectuez une rotation pour qu'il s'enclenche dans son logement.

UTILISATION DE VOTRE APPAREIL DYSON

VEUILLEZ LIRE LES « CONSIGNES DE SÉCURITÉ IMPORTANTES » DANS CE GUIDE D'UTILISATION DYSON AVANT DE POURSUIVRE.

SOINS À APPORTER À L'APPAREIL

- Ne pas effectuer d'autres réparations et entretiens que ceux recommandés dans ce guide d'utilisation Dyson ou par le service d'assistance téléphonique Dyson.
- Débranchez toujours la fiche du secteur avant d'inspecter l'appareil. Si l'appareil ne fonctionne pas, vérifiez en premier lieu la prise et l'alimentation en courant; vérifiez également si la fiche est correctement insérée dans la prise.

INFORMATION RELATIVE À L'ÉLIMINATION DU PRODUIT

- Les produits Dyson sont fabriqués à partir de matériaux hautement recyclables. Le recycler dans la mesure du possible.

GARANTIE LIMITÉE DE 2 ANS

CONDITIONS DE LA GARANTIE LIMITÉE DYSON DE 2 ANS

CE QUI EST COUVERT

- Votre appareil Dyson est garanti contre tout défaut de matériaux d'origine et de main-d'œuvre pendant une période de deux ans à compter de la date d'achat, en usage domestique normal, conformément au guide d'utilisation Dyson. Veuillez conserver votre preuve d'achat. Cette garantie vous offre, sans aucuns frais supplémentaires, la couverture pièces et main-d'œuvre requise afin que votre appareil fonctionne correctement pendant la durée de validité de la garantie. Le remplacement de toute pièce sur votre appareil ne prolonge en aucun cas la durée de la garantie. Toute pièce retournée devient la propriété de Dyson. Pour plus d'information, veuillez composer le numéro de la ligne d'assistance Dyson, soit le 1-877-397-6622.
- La présente garantie limitée est soumise aux conditions suivantes :

CE QUI N'EST PAS COUVERT

Dyson Canada Limited décline toute responsabilité pour les coûts, dommages ou réparations engendrés par les situations découlant:

- De dommages causés en cas de non-respect des consignes d'entretien recommandées;
- de toute utilisation ou manipulation négligente, d'une mauvaise utilisation, d'un manque d'entretien ou de toute utilisation non conforme au guide d'utilisation Dyson;
- d'une utilisation de l'appareil à d'autres fins que celles prévues en tant que sèche-cheveux;
- d'une utilisation de pièces non recommandées par le guide d'utilisation;
- de l'utilisation de pièces et d'accessoires autres que ceux fournis ou recommandés par Dyson;

- d'une installation défectueuse (sauf si elle a été effectuée par Dyson);
 - de réparations ou modifications effectuées par des parties ou représentants non autorisés;
 - de l'usure et de la détérioration normale (p. ex. fusible, etc.).
- Si vous avez des doutes quant à ce qui est couvert par la garantie, veuillez communiquer avec la ligne d'assistance Dyson.

RESTRICTIONS ET EXCLUSIONS DE GARANTIE

- Toutes les garanties expresses limitées liées à votre appareil, y compris, mais sans s'y limiter, les garanties de qualité marchande ou de convenance à un usage particulier sont limitées à la durée de la présente garantie. Cette limitation n'est pas permise dans certaines provinces ou territoires et pourrait ne pas s'appliquer à vous.
- Le recours dont vous disposez eu égard à la violation de la présente garantie est limité aux stipulations décrites ci-dessus.
- Dyson Canada Limited décline toute responsabilité pour tout dommage consécutif ou accessoire subi lié à l'achat ou l'utilisation de votre appareil.
- La présente garantie vous confère des droits légaux particuliers. Vous pouvez en outre bénéficier d'autres droits qui varient d'une province ou d'un territoire à l'autre.
- Cette garantie limitée est incessible.
- La présente garantie limitée est disponible uniquement au Canada.

RÉPARATIONS SOUS GARANTIE

- Veuillez remplir le formulaire de garantie et nous le retourner, ou vous enregistrer en ligne à l'adresse www.dysoncanada.ca.
- Les conditions de la garantie stipulent que vous devez, avant que soit faite la réparation, composer le numéro du service d'assistance téléphonique de Dyson en ayant en main le nom ou le numéro de modèle de votre appareil, le numéro de série, la date et l'endroit où vous avez effectué l'achat.
- Veuillez conserver le coupon de caisse dans un endroit sûr afin de ne pas perdre ces renseignements.
- Toutes les réparations sont effectuées par Dyson Canada Limited ou un de ses représentants autorisés.
- Toute pièce défectueuse remplacée devient la propriété de Dyson.
- Les réparations effectuées sous garantie ne prolongeront pas la période de la présente garantie.
- Si votre appareil ne fonctionne pas correctement, communiquez avec le service d'assistance téléphonique de Dyson au 1-877-397-6622. La plupart des problèmes peuvent être réglés au téléphone avec l'aide d'un membre du personnel qualifié du service d'assistance téléphonique de Dyson.

RENSEIGNEMENTS IMPORTANTS SUR LA PROTECTION DES DONNÉES

- Vos renseignements seront traités par Dyson et ses représentants à des fins de promotion, de marketing et de service à la clientèle.
- En cas de changement dans vos données personnelles, si vous changez d'avis au sujet de vos préférences en matière de marketing ou si vous avez des questions au sujet de la manière selon laquelle nous utilisons vos renseignements, veuillez composer le numéro de la ligne d'assistance Dyson.
- Pour avoir plus d'information sur la protection de vos renseignements personnels, veuillez consulter notre politique de confidentialité sur le site Web Dyson: privacy.dyson.com

JN.94879 PN.312373-03-04 03.05.18